

# TELE 1100

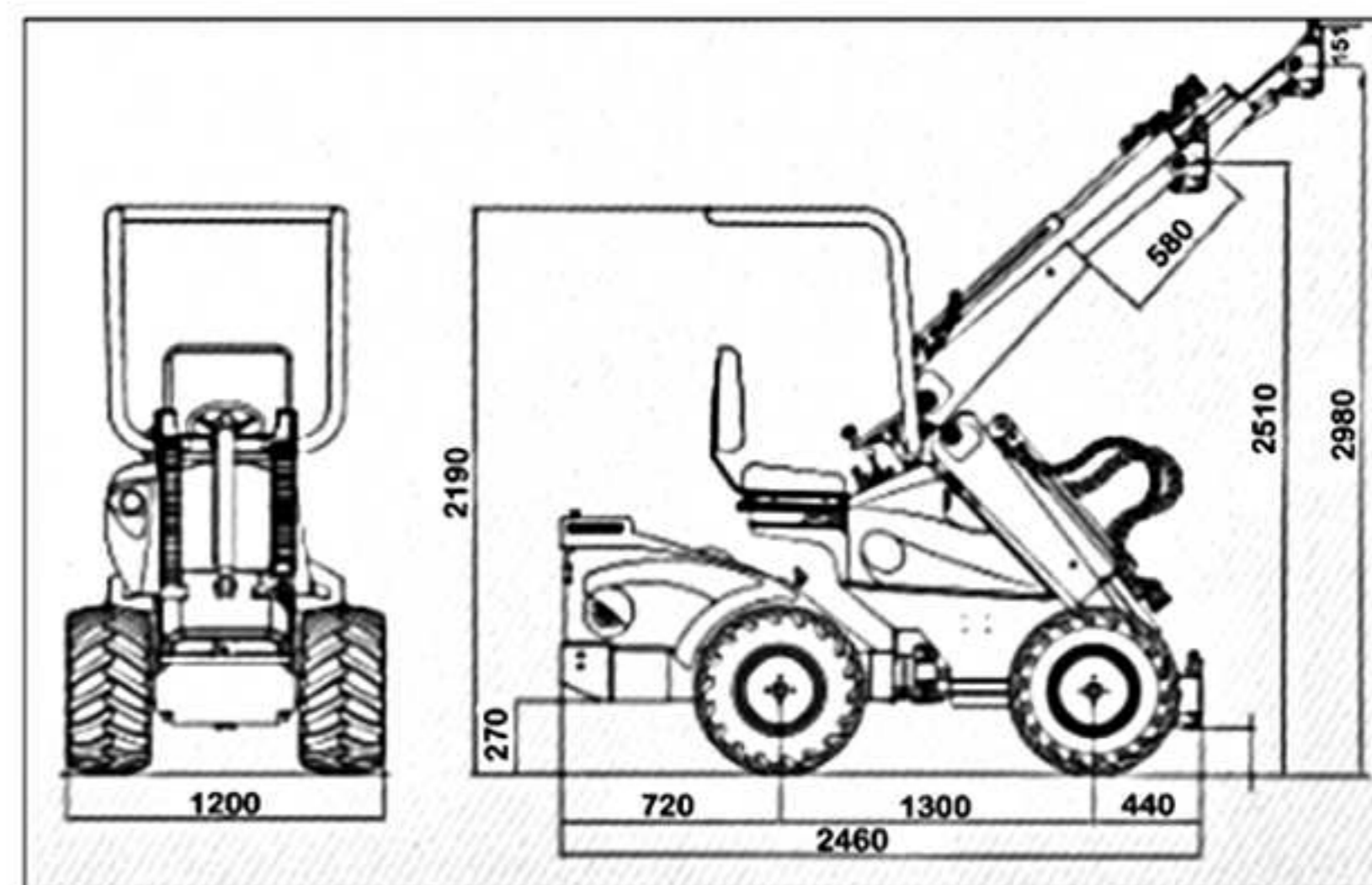

## TELE 1100 ist der beste Kompromiss zwischen Dimensionen und Leistung

**TELE 1100 Serie, kompakt und leicht, kann auf fast jeder Oberfläche arbeiten, ohne diese zu beschädigen.**

**Eine breite Auswahl von Spezialreifen unterstützt diese Eigenschaft noch zusätzlich.**

**Auf Rasenflächen, selbst mit Traktorprofil-Reifen, hinterlassen Sie keine Beschädigungen, dank des geringen Eigengewichtes.**

**Von Baustelle zu Baustelle können Sie den TELE 1100 schnell mit einem Klein-LKW oder 1,5 to Hänger bewegen.**

**Bei einem Wende-Radius von ca. 2,2 Metern kann die 1100 Serie noch auf engstem Raum arbeiten, aber auch gute Überladehöhen erreichen, und dank des Telescopics fast 2 Meter vor den Vorderreifen arbeiten - oder auch fast 80 cm unter Flur.**

	TELE 1100
MOTOR	Toyota (Daihatsu)
HUBRAUM	Diesel
ZYLINDER / LEISTUNG (PS) KW	950
DREHZAHL	3 / (30) 22
KÜHL-SYSTEM	3400
DIESEL-TANK (Inhalt)	Wasser
GESCHWINDIGKEIT (km/h) stufenlos	32 Liter
TRANSMISSION	0-14 km/h
BREMSEN	4 WD
SCHUBKRAFT	2 x Trommel
HUBKRAFT	1140 Kg
KIPPLAST *	1200 Kg
ZUSATZHYDRAULIK (l/min)	1000 Kg
REIFEN - Standard	210 bar / 24+24
BREITE	26x12.00-12
GEWICHT	1200 mm
	1100 Kg

\* mit Kontergewichte zu erhöhen (12 % Abnahme bei vollem Lenkeinschlag)  
(Nutzlast: 70 % der Kipplast)